

**Godkendelses-  
 Nr.: G200060**

**Beskrivelse:**

Varmedifferential-melder til tidlig branddetektering. Udløsning ved hurtig temperaturstigning samt ved maksimal temperatur på ca. 75°C, med optisk indikator ved udløsning, inkl. Montagesokkel.

**Tekniske data:**

Forsyningsspænding: 24V DC  
 Strømforbrug (hvile): 0,1 mA  
 Kabinet: Plastik, rund, hvid  
 Driftstemperatur : -20° til +90°C

**Elektriske tilslutning:**

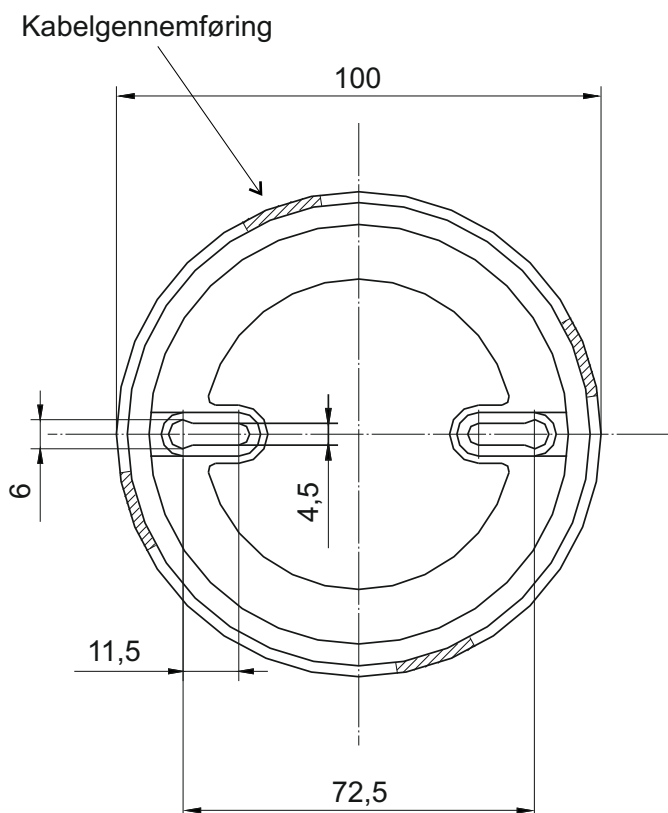

Sidste automatiske melder

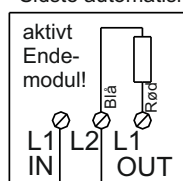

x Anvendes der automatiske meldere, skal endemodulet afmonteres fra hhv. Tilslutningsklemme 4 og 5 ved WSC 3xx eller tilslutningsklemme 15 og 16 ved WSC 4xx, og indsættes i den sidste/eneste automatiske melder! Endemodulet skal kun monteres her, hvis der ikke tilsluttes automatiske meldere!

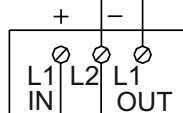

Første automatiske melder

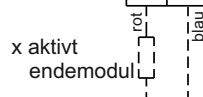
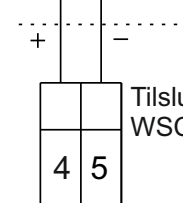

L1 L2

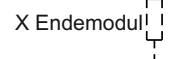
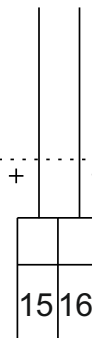

**Windowmaster.com**

WindowMaster A/S **Danmark** Tel.: +45 4567 0300 Fax: +45 4567 0390  
 WindowMaster GmbH **Deutschland** Tel.: +49 (0) 5221 6940 500 Fax: +49 (0) 5221 6940 610  
 WindowMaster Control Systems Ltd. **Ireland** Tel.: +353 (0) 1894 1444 Fax: +44 (0) 1536 526321  
 WindowMaster AG **Schweiz** Tel.: +41 (0) 62 289 22 22 Fax: +41 (0) 62 289 22 20  
 WindowMaster Control Systems Ltd. **United Kingdom** Tel.: +44 (0) 1536 510990 Fax: +44 (0) 1536 526321