



Aluminium anodisé noir   
Blanc, RAL 9010   
Aluminium anodisé



WMX 814 E1 - Moteur avec connexion pour système anti-pincement par les 2 fils suppl.



WMX 814 E2 - Moteur avec connexion pour système anti-pincement par câble court.

## WMX 814 Boîtier à chaîne



Ventilation de confort



Désenfumage conformément à EN 12101



Désenfumage conformément à B300

24V

Commandes  $\pm 24$  V



MotorLink®



TrueSpeed™

NFS

Certifié NFS - Moteur

1.47

### Propriétés

- modèle parfaitement approprié pour un montage en applique
- pour la ventilation de confort et le désenfumage
- peut être utilisé avec des ouvrants abattants ou relevants
- existe en  $\pm 24$ V avec ou sans l'option MotorLink®
- peut être utilisé avec un verrouilleur de type WMB
- un bornier externe peut être connecté directement au moteur (version du moteur 'E')
- synchronisation de max. quatre moteurs d'ouvrants sans module de synchronisation externe
- retour d'information de la position exacte de l'ouverture et 3 vitesses possibles en cas d'utilisation d'un boîtier à chaîne pourvu de l'option MotorLink®
- fermeture en douceur
- reprogrammation de la force de traction et de pression, de la longueur de course et de la vitesse/niveau sonore
- protection électronique intégrée contre la surcharge/butée
- électronique du moteur avec microcontrôleur
- le moteur s'inverse jusqu'à une position idéale de l'ouvrant pour prolonger la durée de vie des joints de fenêtre
- certifié NFSS 61 937-1 / -7 / -8

### Variantes de moteur

Les moteurs existent en quatre modèles : moteur simple (-1), moteur synchro (-2), moteur triple (-3) et moteur quadruple (-4).

Les boîtiers à chaîne synchronisés (-2, -3 et -4) sont équipés d'une fonction de synchronisation intégrée, qui garantit que les moteurs synchro communiquent directement les uns avec les autres et s'activent exactement à la même vitesse pour adopter la même position. Il est dès lors possible d'installer plusieurs (jusqu'à quatre) boîtiers à chaîne sur un ouvrant de grande dimension, sans utiliser de module de synchronisation externe.

### Protection anti-pincement

Tout risque éventuel de pincement est réduit, car les moteurs sont programmés pour s'arrêter et s'inverser, s'ils rencontrent une quelconque résistance lors de leur fermeture.

### Vitesses d'ouverture

Les moteurs raccordés en contact sec contact sec  $\pm 24$ V CC (par ex. WUC) n'ont qu'une seule vitesse d'ouverture.

Les moteurs pourvus de la technologie MotorLink® (par ex. WCC) sont dotés de trois vitesses d'ouverture:

- Vitesse lente et pratiquement silencieuse en mode automatique.
- Vitesse plus rapide et audible en mode manuel.
- Vitesse très élevée pour en mode désenfumage et fonctions de sécurité. Le désenfumage a toujours la priorité la plus élevée.

Données techniques	
Force de poussée	Voir schéma
Force de traction	Voir schéma
Résistance	2000N (résistance anti-effraction)
Longueur de course	400 min à 800 mm max par incréments de 10mm. Version spéciale jusqu'à possible (nour pour fenêtres inférieure). Veuillez contacter WindowMaster pour davantage d'informations.
Vitesse d'ouverture	1-17 mm/s (TrueSpeed™)
Niveau sonore	≤25 dBA (vitesse opérationnelle: 1 mm/s), ≤42 dBA (vitesse opérationnelle: 10 mm/s)
Convient aux types d'ouvrants	Fenêtres à charnière supérieure/inférieure et fenêtres pivotantes
Tension nominale	24V CC (max. 10 % ondulation résiduelle)
Tension de service	20-36V CC
Tension de repos	Max. 36V CC
Consommation électrique	max. 1A
Condition de fonctionnement	-5°C - +74°C, max. 90% RH (sans condensation)
Durée maximum de fonctionnement	ED 40 % (max. 4 min. par 10 min.). Si vitesse < 20% ED 100%.
Matériau	Coffret en aluminium anodisé avec chaîne en acier inoxydable Moteurs gris: câble en silicone gris. Moteurs noir: câble en silicone noir. Moteurs blancs: câble en silicone gris.
Coloris	Aluminium anodisé noir, E6/EV1; Aluminium anodisé, EV1; Blanc, RAL 9010. Autres coloris RAL moyennant supplément.
Taille	25 x 37mm (H x P), longueur (L) dépend de la course – voir tableau variante our les données.
Poids	400mm longueur de course: 1,36kg; 600mm longueur de course: 1,58kg; 800mm longueur de course: 1,80kg; 1000mm longueur de course: 1,97kg
Type de protection IP	IP 42
EN 12101-2	Approuvé conformément à la norme EN 12101-2 avec les profilés sélectionnés. Pour davantage d'informations et de données, veuillez contacter WindowMaster. B300 testé selon EN 12101-2
NFS 61937	Conformité à la norme NF S 61937-1 / -7 / -8
Livraison	<b>WMX 814 S:</b> Moteur équipé d'un câble de 5m (à 3 fils, 0,34mm <sup>2</sup> ) avec fiche fast-in/fast-on pour câble WLL. <b>WMX 814 E1:</b> Moteur équipé d'un câble de 5m (à 5 fils, 0,34mm <sup>2</sup> ) avec connexion pour système anti-pincement. <b>WMX 814 E2:</b> Moteur équipé d'un câble de 5m (à 3 fils, 0,34mm <sup>2</sup> ) e d'un câble de 0,1m (à 2 fils, 0,34mm <sup>2</sup> ) avec connexion pour système anti-pincement.
À commander séparément	Fixations et câble de type WLL
Réserves	Modifications techniques et d'erreurs sous réserve

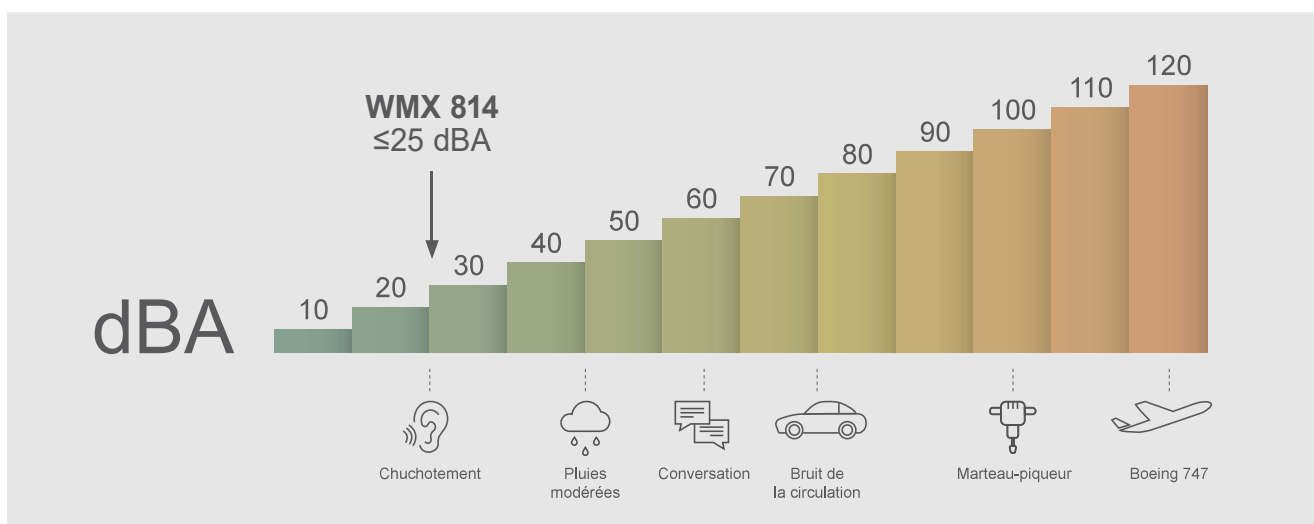

P/N						
WMX 814	-n	x	xxxx	zz	01	NF
						NF: Pour les moteurs agréés conformément à la norme NF S 61937-1 / -7 / -8
						Version de produit: 01
						Version hardware du moteur: S = standard, E1 / E2 = avec connexion pour système anti-pincement
						Longueur de course: 50 – 1000mm par incréments de 10mm (0050 = 50mm)
Colour: B = Aluminium anodisé noir, G = Aluminium anodisé, W = Blanc, RAL 9010.						
Variantes de moteur: 1= simple, 2 = synchro, 3 = triple, 4 = quadruple						

#### Exemple de composition P/N

**WMX 814-2B0170S E1 NF** WMX 814-moteur, variante synchro, noir, longueur de course 170mm, standard, certification CE et EN 12101-2, version de produit 01 avec NF certification.

**WMX 814-2B0170E1 01** WMX 814-moteur, variante synchro, noir, longueur de course 170mm, avec connexion pour système anti-pincement, certification CE, version de produit 01.

Longueur de course [mm]	Longueur (L) [mm] (vis incluses = 18mm)
400	563
600	663
800	763
1000	863

Accessoires	P/N
Fixation de chaîne avec boulon, WMX, pour cadre ou cadre fixe	WAB 801
Fixation du moteur, acier inoxydable mat	WAB 814A 0101
Fixation du moteur, noir RAL 9010	WAB 814A 1101
Fixation du moteur, noir RAL 9005	WAB 814A 2101
Fixation du moteur, acier inoxydable mat	WAB 814B 0101
Fixation du moteur, noir RAL 9010	WAB 814B 1101
Fixation du moteur, noir RAL 9005	WAB 814B 2101
Fixation du moteur, acier inoxydable mat	WAB 814C 0101
Fixation du moteur, noir RAL 9010	WAB 814C 1101
Fixation du moteur, noir RAL 9005	WAB 814C 2101
Fixation du moteur pour fenêtre ouvrant vers l'intérieur, acier inoxydable mat	WAB 814I 0101
Fixation du moteur pour fenêtre ouvrant vers l'intérieur, noir RAL 9010	WAB 814I 1101
Fixation du moteur pour fenêtre ouvrant vers l'intérieur, noir RAL 9005	WAB 814I 2101
Fixation en Z pour cadre ou cadre fixe, acier inoxydable mat	WAB 814Z 0101
Fixation en Z pour cadre ou cadre fixe, noir RAL9005	WAB 814Z 2101

**Pour de plus amples informations, se référer aux fiches info des produits respectifs.**

Suggestion d'installation 1 - Ouverture vers l'intérieur

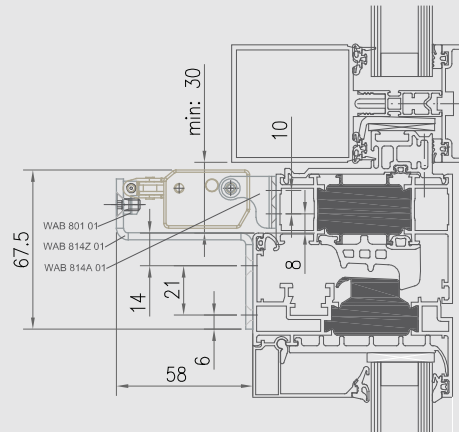
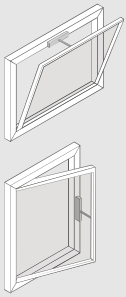

WAB 814A

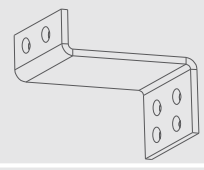

WAB 814Z

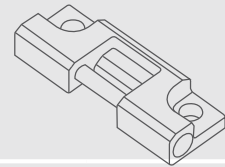

WAB 801

Suggestion d'installation 2 - Ouverture vers l'intérieur

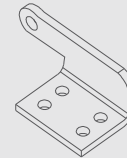
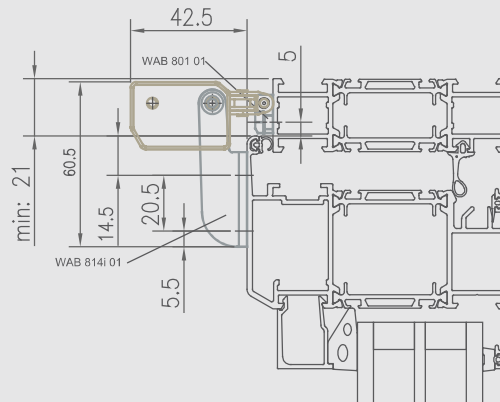
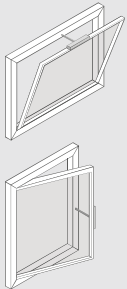

WAB 814i

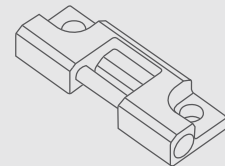

WAB 801

Suggestion de montage 3 - Ouverture vers l'extérieur

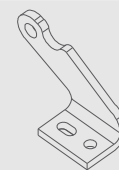
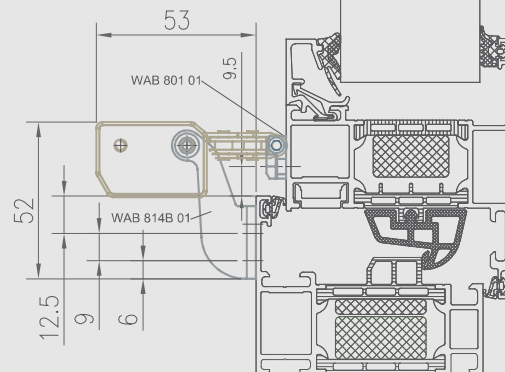
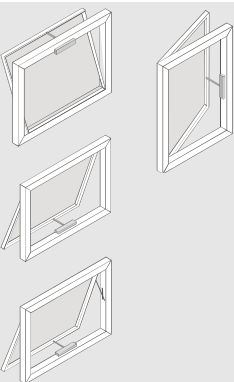

WAB 814B

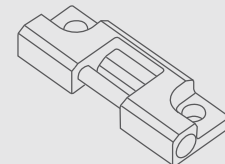

WAB 801

WMX 814

# Moteur à chaîne

## Suggestion de montage 4 - Ouverture vers l'extérieur

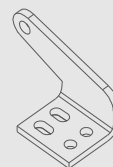
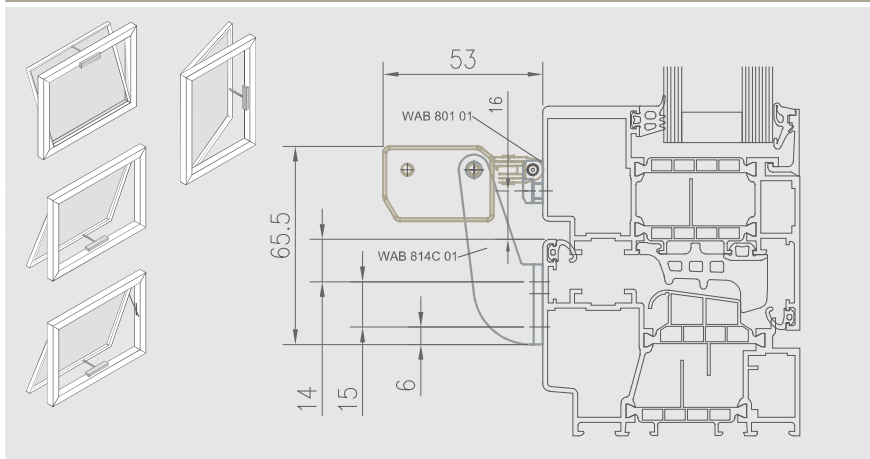

WAB 814C

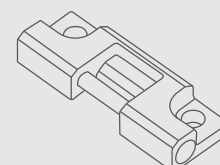

WAB 801

## Suggestion de montage 5 - Ouverture vers l'extérieur

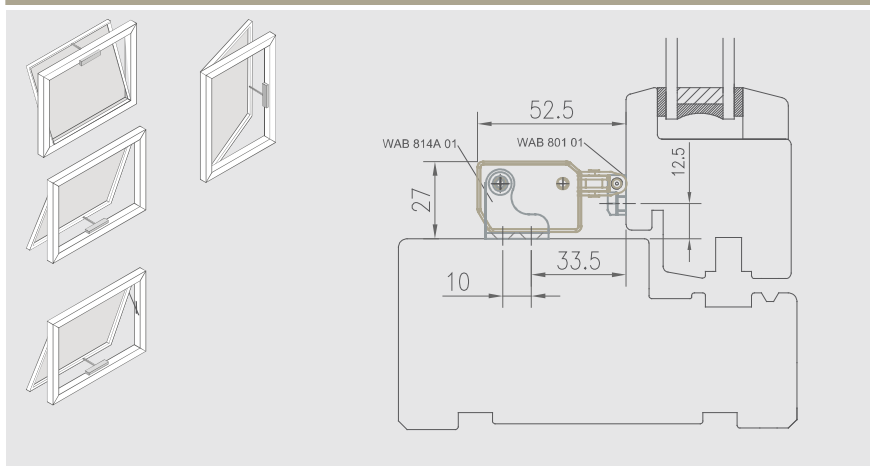

WAB 814A

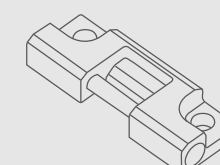

WAB 801

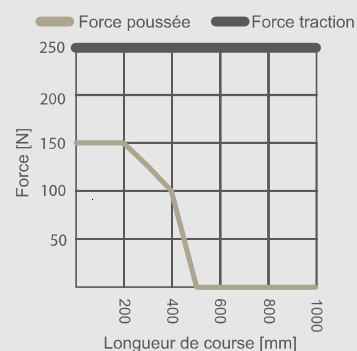
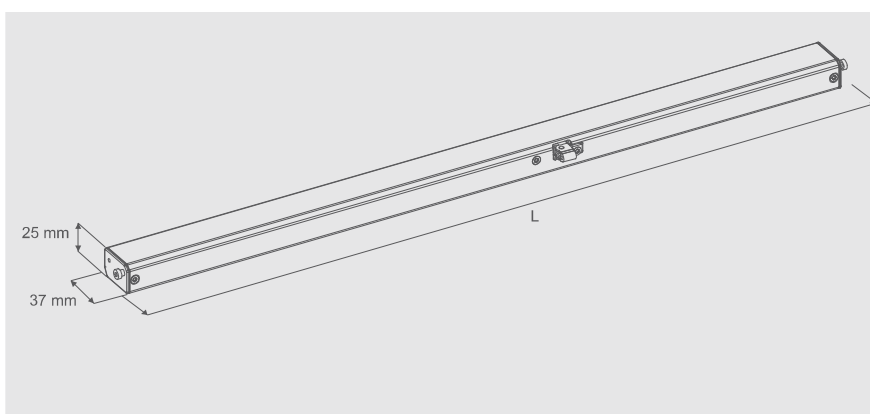

L = Longueur (vis incluses) – voir tableau pour variantes